

Vannes à siège incliné

Taper seat valves

Modèle 50870 Vanne à siège incliné à commande pneumatique, taraudage Gaz - Version NF, arrivée sur le clapet



Caractéristiques

Dimensions : DN10 à DN65 (3/8" à 2" 1/2)

Raccordements : taraudage Gaz (BSP) suivant ISO 228-1

Pression maxi admissible : 16 bar

Pression du vérin : 4 à 10 bar

Température : de -10°C à +180°C

Température ambiante : de -10°C à +60°C

Matière : Inox 1.4409 / CF3M
(pour les pièces inox en contact avec le fluide)

Étanchéité PTFE / FPM

Sur demande : vanne NO, boîtier de contrôle, sorties clamp (ISO 2852), sorties filetés DIN (DIN 11850)...

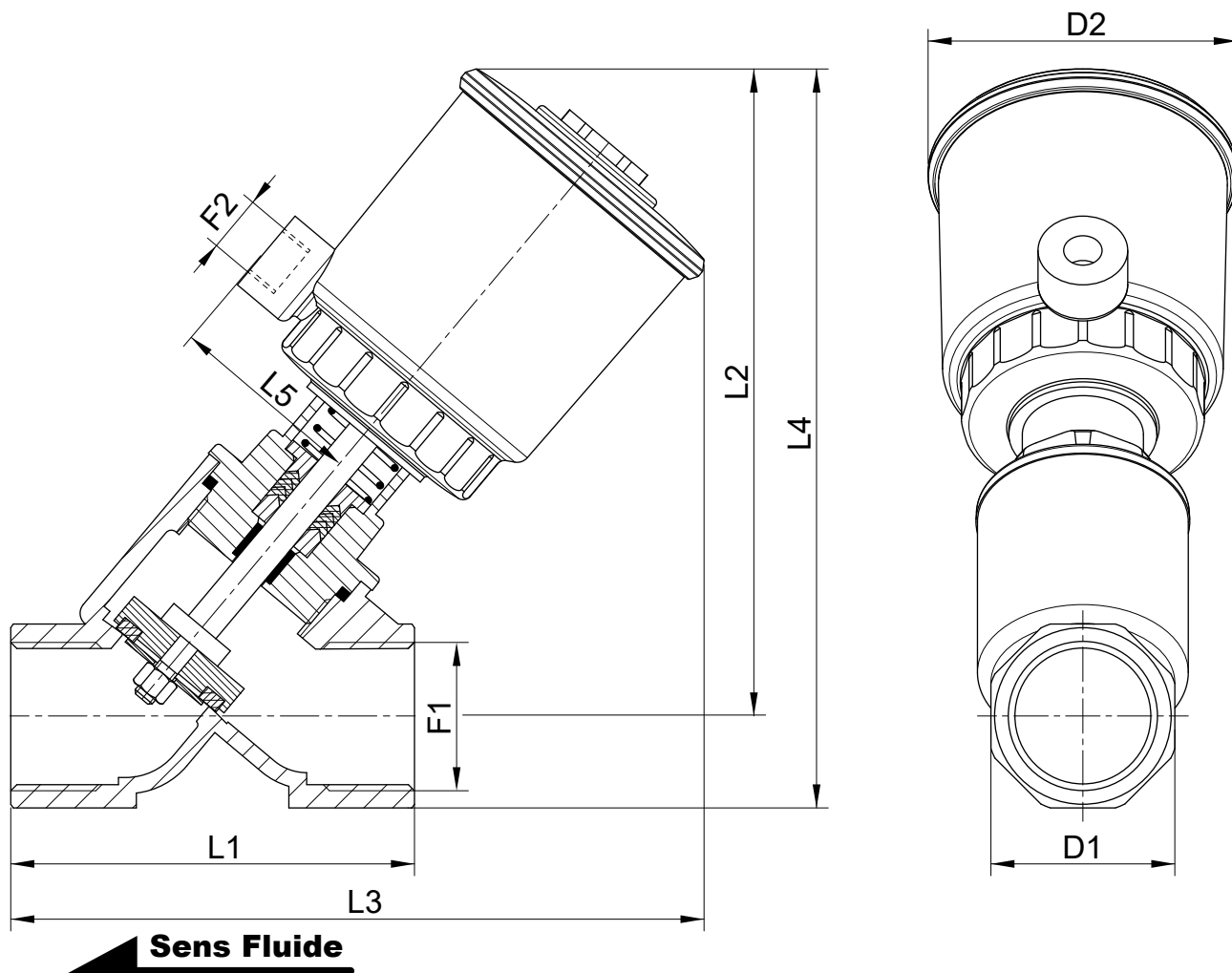

DN (mm)	DN (pouces)	Tête de com- mande (mm)	D1 (mm)	D2 (mm)	F1 (pouces)	F2 (pouces)	L1 (mm)	L2 (mm)	L3 (mm)	L4 (mm)	L5 (mm)	ΔP maxi (bar)	Poids sans pilote (kg)	Référence
10	3/8"	32	24	44	3/8"	1/8"	55	82	93	93	27	10	0,35	450870-1032
15	1/2"	50	27	69	1/2"	1/8"	65	141	146	155	43	10	0,90	450870-1550
20	3/4"	50	32	69	3/4"	1/8"	75	144	151	159	43	10	1,00	450870-2050
25	1"	50	41	69	1"	1/8"	90	143	155	165	43	10	1,40	450870-2550
32	1"1/4	63	50	85	1"1/4	1/8"	110	204	217	229	51	10	2,10	450870-3263
40	1"1/2	63	60	85	1"1/2	1/8"	120	215	225	245	51	10	2,90	450870-4063
50	2"	90	70	118	2"	1/4"	150	241	267	276	67	10	4,30	450870-5090
65	2"1/2	90	86	118	2"1/2	1/4"	190	255	298	300	67	10	6,30	450870-6590

Utilisation

NF – Normalement Fermée : la vanne est fermée lorsque l'électrovanne-pilote NF est hors-tension. La vanne est ouverte lorsque l'électrovanne-pilote NF est sous-tension.
Arrivée de pression sur le clapet par orifice I (pas d'utilisation sur fluides liquides)

Sur demande :

NO – Normalement Ouverte : la vanne est ouverte lorsque l'électrovanne-pilote NF est hors-tension. La vanne est fermée lorsque l'électrovanne-pilote NF est sous-tension.
Pas d'arrivée du fluide sur le clapet.



Interdiction de piloter avec de l'eau lorsque la température du fluide de service, dans le corps de vanne, est supérieure à 100°C.

Instructions de montage et de maintenance

Installation

La vanne peut être utilisée dans n'importe quelle position. S'assurer que l'emplacement prévu soit suffisamment dégagé pour manoeuvrer le vérin.
Vérifier que le matériel est propre et exempt de corps étrangers susceptibles de détériorer la vanne.

S'assurer que la tuyauterie soit parfaitement alignée et son supportage suffisamment dimensionné afin que la vanne ne supporte aucune contrainte extérieure. Le supportage doit s'effectuer sur les tubes et non sur la vanne.

Installation d'une vanne taraudée :

Ne pas se servir du corps de vanne ou du vérin pour effectuer le serrage (risque de détérioration de la vanne). Pour l'étanchéité des raccords filetés, utiliser un joint plat (ISO 228-1).

Raccordement

Retirer le bouchon plastique de protection de l'orifice de raccordement du pilotage et suivre la procédure de raccordement.

- à l'orifice 1/8 (têtes Ø32, Ø50, Ø63 mm); Respecter un couple de serrage compris entre 4 et 5 Nm.
- à l'orifice 1/4 (tête Ø90) ; Respecter un couple de serrage compris entre 6 et 7 Nm.

Vérifier le bon fonctionnement de la vanne.

Procéder aux essais de mise en pression de l'installation sans dépasser les caractéristiques de la vanne, et selon les normes en vigueur (ex. EN 12266-1).

Maintenance

Nettoyage :

L'entretien des vannes varie avec leurs conditions d'utilisation.

Procéder à un nettoyage périodique des vannes. L'intervalle entre deux nettoyages peut varier suivant la nature du fluide, les conditions de fonctionnement et le milieu ambiant. Lors de l'intervention, les composants doivent être examinés pour détecter toute usure excessive.

Un nettoyage est nécessaire lorsqu'on observe un ralentissement de la cadence alors que la pression de pilotage est correcte ou lorsqu'un bruit anormal ou une fuite est constatée.

Au pire, un fonctionnement défectueux peut survenir et la vanne ne peut plus s'ouvrir ou se fermer correctement.

Bruit de fonctionnement :

L'utilisateur ne pourra déterminer avec précision le niveau sonore émis qu'après avoir monté le composant sur l'installation.

Le bruit de fonctionnement varie selon l'utilisation, le fluide et le type de matériel employé.

Entretien préventif :

Faire fonctionner la vanne au moins une fois par mois pour vérifier son ouverture et sa fermeture.

Suite à une usure anormale, ou suite au passage d'un produit ayant détérioré la vanne et occasionné une fuite ou une dysfonction, il peut être nécessaire de changer la vanne.

Caractéristiques

Canalisation (ISO 6708)		Coefficient de débit Kv		Pression différentielle admissible (bar)			Ø tête (mm)	Référence
DN (mm)	DN (pouces)	(m ³ /h)	(l/min)	maxi				
				air, gaz neutres, fluides agressifs	eau, huile, liquides, liquides agressifs	vapeur d'eau (<184°C)		
10	3/8"	2,8	47	10	-	10	32	458651-1032
15	1/2"	4,9	82	10	-	10	50	458651-1550
20	3/4"	9,4	157	10	-	10	50	458651-2050
25	1"	12,8	213	10	-	10	50	458651-2550
32	1"1/4"	27	450	10	-	10	63	458651-3263
40	1"1/2"	45	750	10	-	10	63	458651-4063
50	2"	59	983	10	-	10	90	458651-5090
65	2"1/2"	94	1567	10	-	10	90	458651-6590

